



FOXCOMM
SIENTETE LIBRE

MANUAL DEL USUARIO FOX V6 PRO FM

www.foxcomm-tech.com



FOX V6 PRO FM

1. Introducción

Gracias por elegir el FOX V6 PRO FM Motorcycle 6 Riders full-duplex estéreo Bluetooth inalámbrico auriculares con casco, diseñados para instalar en la mayoría de los cascos de estilo abierto, frontal abatible y de cara completa.

El FOX V6 PRO FM cumple con la especificación Bluetooth V3.0 que admite los siguientes perfiles:

Perfil de auriculares (HSP), Perfil de manos libres (HFP) y Perfil de distribución de audio avanzado (A2DP), y Perfil de control remoto de audio y video (AVRCP) y Audio Gateway (AG).

Lea este Manual del usuario detenidamente antes de usar este producto.

2. Funciones principales

1. Con el FOX V6 PRO FM, puede llamar con manos libres en su teléfono móvil Bluetooth, escuchar música o instrucciones de voz de navegación GPS, y activar el intercomunicador inalámbrico para el intercomunicador de jinete a jinete, o el intercomunicador de jinete a pasajero hablando dentro del alcance de 1200 metros (dependiendo de las condiciones del terreno).

2. Es compatible con el emparejamiento universal con la mayoría de los auriculares Bluetooth del mercado.

3. El usuario puede activar Siri o S-Voice desde la unidad principal para la marcación por voz y otros comandos de voz.
4. El sintonizador de radio FM está integrado en la unidad principal y permite escanear estaciones.
5. La fidelidad de audio superior se ha logrado con nuestros altavoces HD de casco ultradelgado, de alta fidelidad, no portados.
6. Este auricular también proporciona la mejor combinación de reducción de ruido ambiental y del viento con el micrófono en miniatura.
7. Intercomunicador de conferencia Bluetooth de 2 vías, y 6 jinetes encienden la conversación
8. Conexión inalámbrica con radio bidireccional.
9. Mensaje de voz
10. Utilizable durante la recarga

3. Descripción de las funciones del botón

- | | |
|----------------------------------|---------------------------------|
| 1. Encendido / apagado | 2 Jack de carga |
| 3. Intercomunicador Bluetooth C. | 4. Intercomunicador Bluetooth B |
| 5. Volumen - Botón | 6. Volumen + Botón |
| 7 botón del teléfono | 8. Pantalla |
| 9. Intercomunicador Bluetooth E | 10. Intercomunicador Bluetoo |

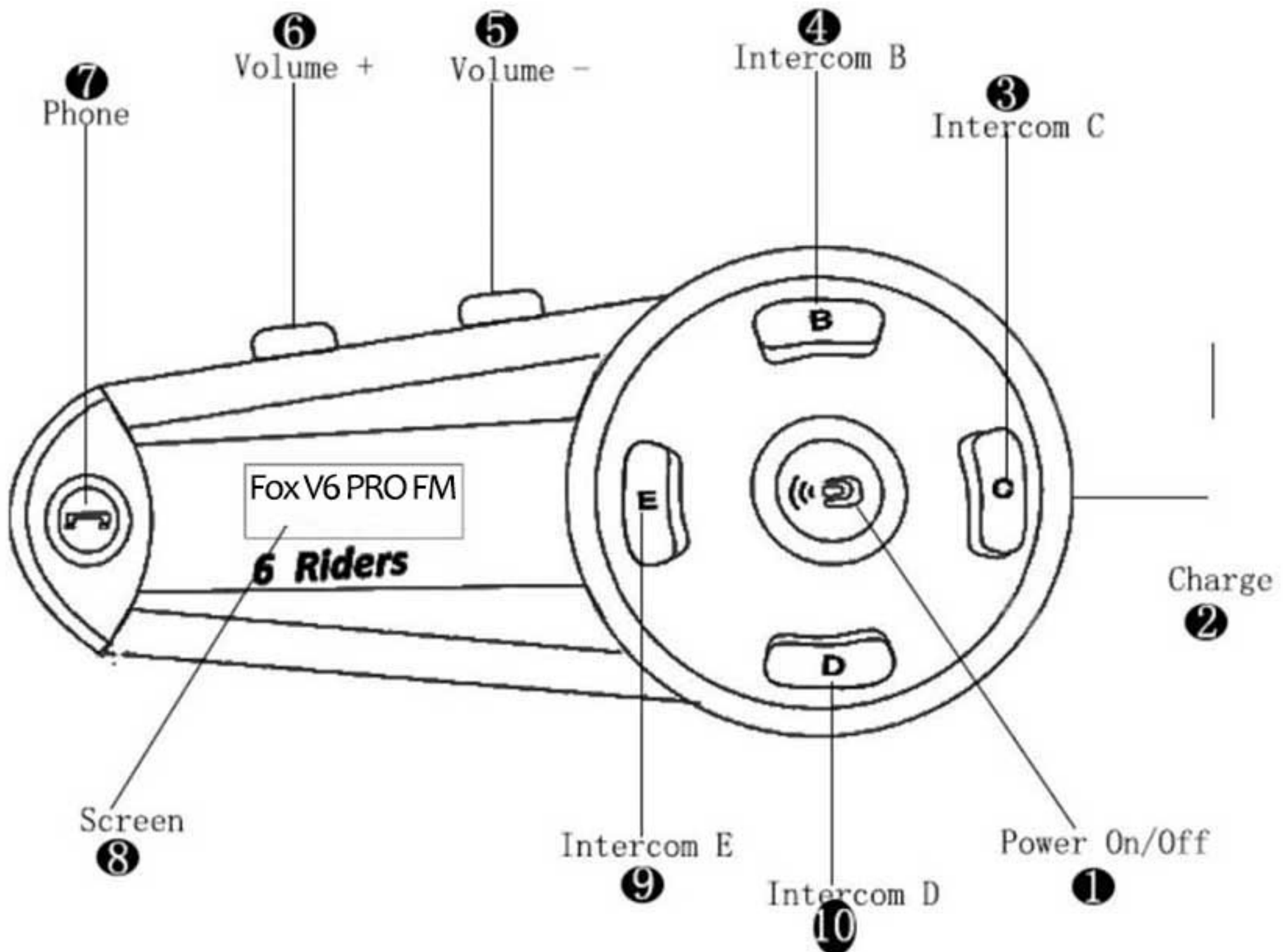

4. Listas de accesorios

- | | | |
|--|--|-----------------------|
| 1 * receptor BT | 1 * altavoz | 1 * auriculares duros |
| 1 * auriculares suaves | 1 * cable de carga USB (opción de adaptador) | |
| 1 * clip de tornillo | 1 * clip adhesivo | 1 * destornillador |
| 4 * almohadillas adhesivas de fieltro para auriculares | | |

5.carga

5.1. Puede cargar con el cable Micro USB en el paquete. Durante la carga, espectáculo OLED "Carga". Después de la carga completa, OLED muestra "Carga completa", y se recomienda recargar La batería antes de cada uso. Sugerir carga completa antes de cada uso.

5.2. Advertencia de batería baja: los auriculares emitirán automáticamente un mensaje de batería baja cada 5 minutos para solicitar al usuario que lo recargue.

5.3. Notificación del estado de la batería: cuando esté en espera, presione dos veces el botón de encendido para informar el nivel de la batería.

6. Instrucciones generales de operación

6.1. Encendido / apagado

Presione el botón de Encendido durante aproximadamente 3S, la pantalla mostrará "Encendido" y se encenderá. Cuando se enciende el estado, presione el botón de Encendido durante aproximadamente 1 segundo, la pantalla muestra "Apagado" y se apaga.

6.2. Emparejamiento con teléfono móvil con Bluetooth Bluetooth MP3 y GPS

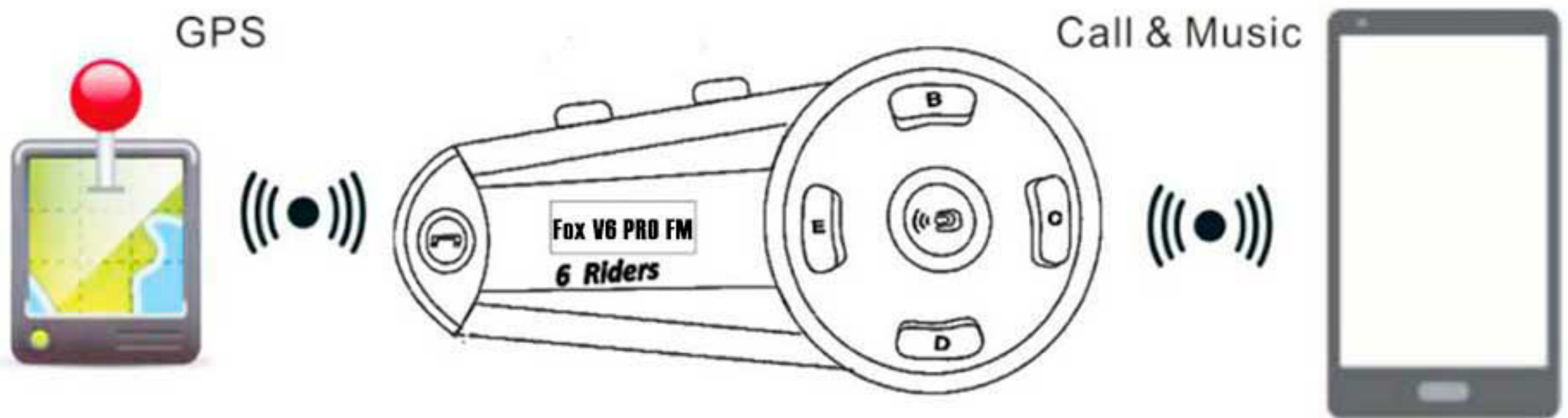

6.3. Pasos de emparejamiento de teléfono móvil / GPS

Cuando se apaga, presione el botón de Encendido durante aproximadamente 8 S, la pantalla muestra "Emparejamiento", abra el teléfono Bluetooth, busque "Fox V6 PRO FM", luego haga clic en el par de conexión del teléfono. Después del emparejamiento la pantalla muestra "Emparejado" y vuelve al modo de espera.

6.4. Contestar llamadas telefónicas: La unidad contestará automáticamente la llamada entrante después de 12 segundos. Opresione el botón Teléfono para contestar la llamada entrante de inmediato.

6.5. Rechazar llamada entrante:

Cuando tenga llamadas entrantes, presione dos veces el botón Teléfono 2 veces para rechazar en 12 segundos.

6.6. Finalizar llamadas telefónicas:

Durante la conversación, presione brevemente el botón Teléfono para finalizar la llamada.

6.7. Marcación por voz:

Cuando el teléfono está en espera, presione dos veces el botón de volumen para marcar por voz (el teléfono debe tener la función de marcación por voz)

6.8. Último número de rellamadas:

Cuando el teléfono celular esté en espera, presione dos veces Volumen + Botón para volver a marcar el último número.

6.9. La memoria se conecta con el teléfono celular:

Una vez emparejado con el teléfono celular, cuando se vuelve a encender, los auriculares se volverán a conectar con el móvil automáticamente. O en caso de desconectarse durante el modo de espera, presione brevemente el botón Teléfono conectando de nuevo.

6.10. Conectar llamadas de terceros:

Al conectar dos teléfonos celulares, durante la llamada telefónica con el primer teléfono celular y la marcación del segundo teléfono celular, puede presionar dos veces Teléfono dos veces para contestar el segundo teléfono celular y mantener la conversación del primer teléfono celular. Cuando termine la segunda conversación del teléfono celular, volverá a la conversación con el primer teléfono celular.

6.11. Reproducir / Pausar música:

Presione el botón Teléfono para reproducir y pausar la música. Al reproducir música, presione dos veces el botón Volumen + para ir a la siguiente pista, presione dos veces el botón Volumen - para ir a la pista anterior.

6.12. Control de volumen de voz:

Presione brevemente el botón Volumen + o el botón Volumen para ajustar el volumen de la voz. O mientras escucha música o habla, mantenga presionado el botón Volumen + o el botón Volumen para ajustar el volumen de la voz.

7. RADIO FM

7.1. Enciende / apaga la radio

En el modo de espera, presione y mantenga presionado el botón Volumen + o el botón Volumen - 1 segundos para encender la radio FM. Mantenga presionado nuevamente durante 1 segundo para apagar la radio FM.

7.2. Búsqueda de emisoras de radio FM

Mientras está en modo FM, presione dos veces el botón Volumen + o el botón Volumen- dos veces para buscar un canal FM siguiente / anterior.

7.3. Presintonice y almacene hasta 6 estaciones de radio FM

En el modo de radio FM, cuando encuentre una estación favorita, mantenga presionado el botón del teléfono durante 1 segundo para guardar, sonará un pitido. Presintonice y almacene hasta 6 estaciones de

radio FM. Una vez que se hayan guardado 6 estaciones, al guardar una nueva estación se sobrescribirá la estación guardada más antigua. Presione el botón Teléfono para rotar entre cada estación guardada.

8. Emparejamiento y uso universal

Encienda el dispositivo Bluetooth de otra marca en el emparejamiento adecuado, mientras tanto **Fox V6 PRO FM** en modo de espera, mantenga presionado el botón Intercom B 1 segundos y la pantalla mostrará "emparejamiento", luego presione brevemente el Intercomunicador B y la pantalla mostrará "Buscando". Después de emparejar con éxito, la pantalla muestra "Emparejado".

Después del emparejamiento, mientras **Fox V6 PRO FM** está en modo de espera, presione brevemente el botón Volumen + y Volumen-, al mismo tiempo, **Fox V6 PRO FM** se vuelve a conectar con los auriculares Bluetooth que se conectaron antes y comience a hablar.

Mientras está en modo de conversación, presione brevemente el Botón del teléfono para finalizarlo.

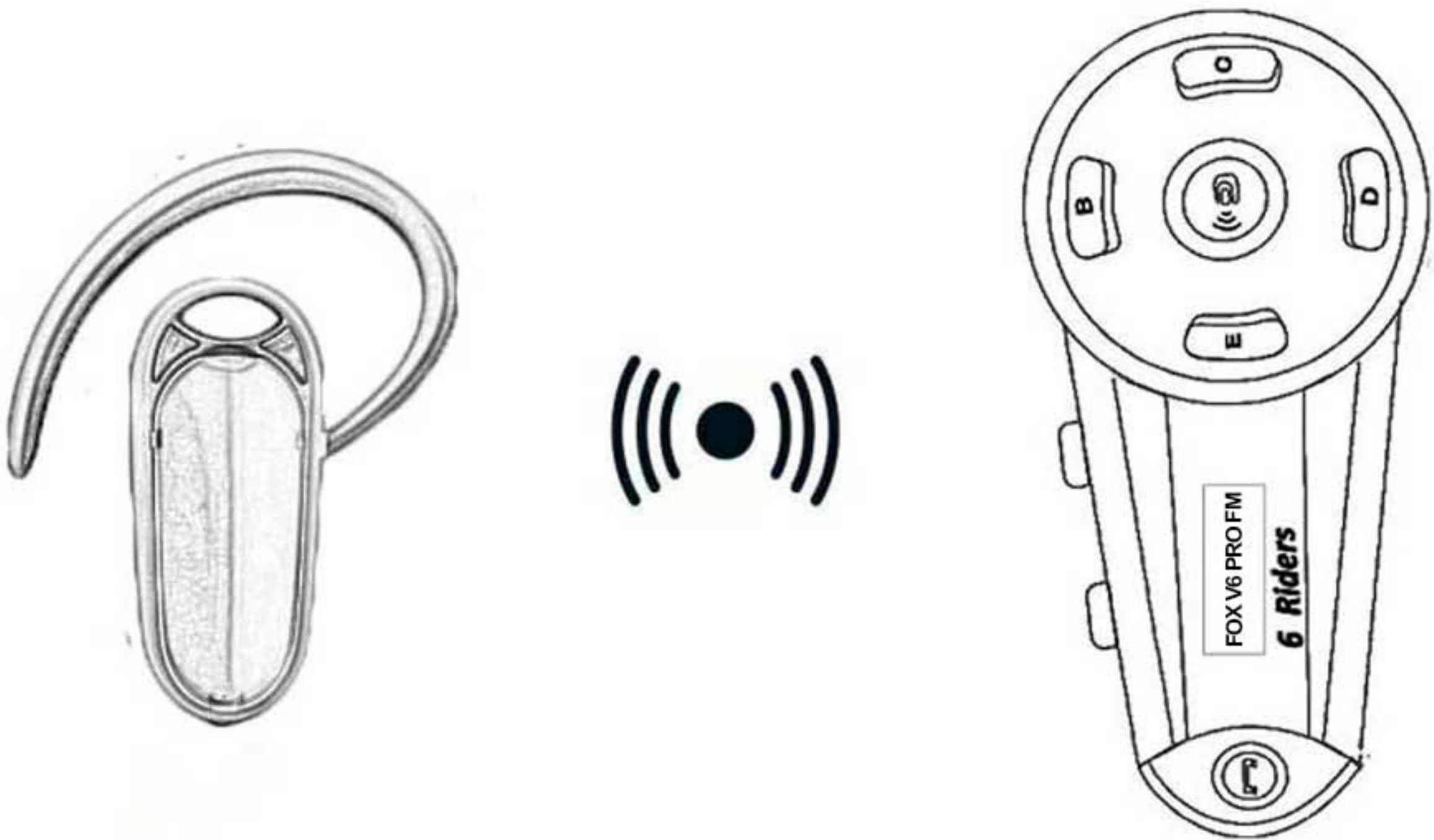

Emparejamiento con un auricular Bluetooth normal

9. Emparejamiento y uso del intercomunicador Bluetooth

9.1. Emparejar dos auriculares FOX V6 PRO FM y hablar

El FOX V6 PRO FM se puede emparejar con otro V6 PRO para un total de 6 unidades para el intercomunicador Bluetooth full duplex.

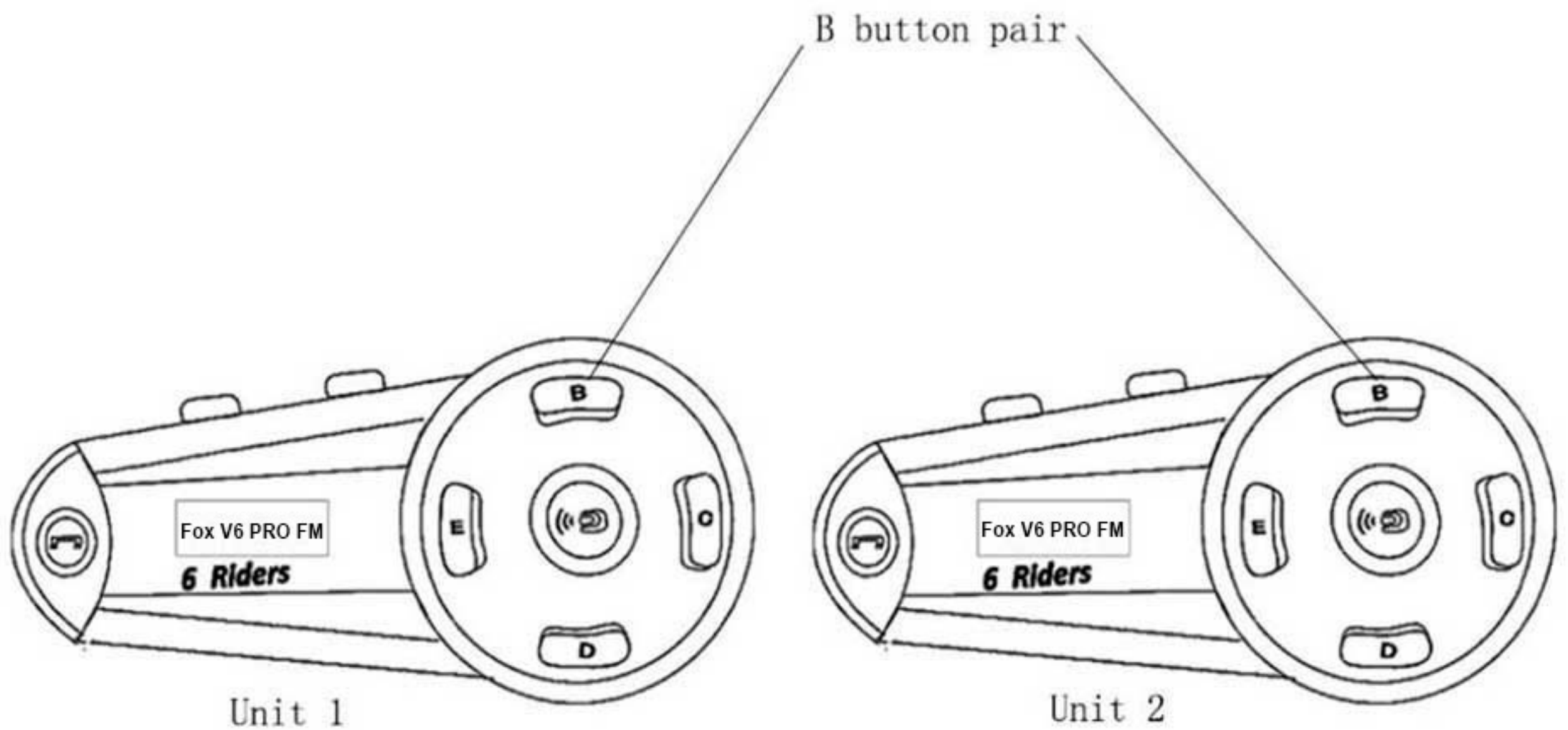

Emparejar dos auriculares

FM y hablar

9.1.1. Paso 1 .: Encienda la unidad 1 y la unidad 2, luego mantenga presionada la unidad 1 y la unidad 2 Botón B, la pantalla muestra "Emparejamiento" de todas, luego presione brevemente el Botón B en cualquier unidad, luego la pantalla de la unidad "Buscando", después de finalizar el emparejamiento, la pantalla muestra "Emparejado" y vuelve al modo de espera.

9.1.2. Paso 2 .: Después de que el par finalice, presione brevemente el botón B en cualquiera de las unidades, se iniciará el intercomunicador y

se mostrará la pantalla "Intercom B". Durante la conversación a través del intercomunicador, presione brevemente el botón Teléfono para salir del modo de intercomunicador.

9.2. Emparejar tres auriculares Fox V6 PRO FM y hablar



Diagrama esquemático de tres Fox V6 PRO FM emparejamiento

9.2.1. Paso 1: Encienda la unidad 1 y la unidad 2, luego mantenga presionada la unidad 1 y la unidad 2 Botón B, la pantalla muestra "Emparejamiento" de todas, luego presione brevemente el Botón B en cualquiera de las unidades, luego la pantalla de la unidad "Buscando", después de finalizar el emparejamiento, la pantalla muestra "Emparejado" y vuelve al modo de espera.

9.2.2. Paso 2: Encienda la unidad 1 y la unidad 3, luego mantenga presionada la unidad 1 y la unidad 3 Botón C, la pantalla muestra "Emparejamiento" de todas, luego presione brevemente el Botón C en

cualquiera de las unidades, luego la pantalla de la unidad "Buscando", después de finalizar el emparejamiento, la pantalla muestra "Emparejado" y vuelve al modo de espera.

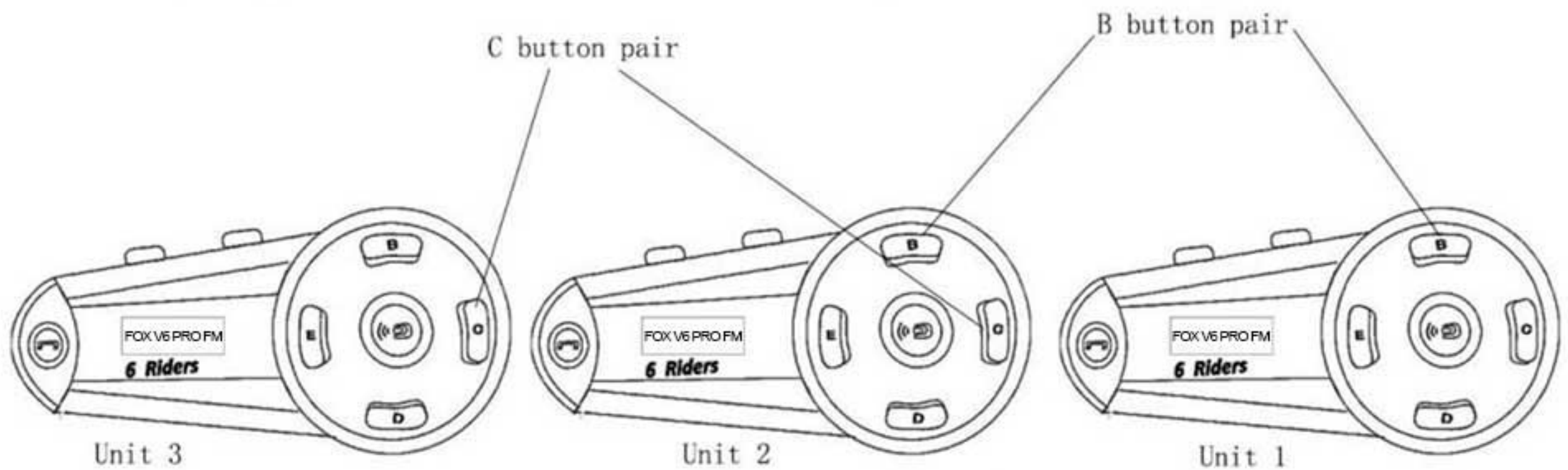
9.2.3. Paso 3: Después de que el par finalice, presione brevemente el Botón B de la Unidad 1 en la unidad1 y la unidad2, se iniciará el intercomunicador y se mostrará la pantalla "Intercomunicador B". Durante la conversación a través del intercomunicador, presione brevemente el botón Teléfono para salir del modo de intercomunicador.

9.2.4. Paso 4: Después de que el par finalice, presione brevemente el Botón C de la Unidad 1 en la unidad1 y la unidad3, comenzará intercomunicador y pantalla "Intercom C". Durante la conversación interna, presione brevemente el botón Teléfono para salir del modo de intercomunicador.

9.3. Emparejar cuatro auriculares FOX V6 PRO FM y hablar



Diagrama esquemático de cuatro Fox V6 PRO FM emparejamiento

9.3.3. Paso 3: Encienda la unidad 1 y la unidad 4, luego mantenga presionado el botón D de la unidad 1 y la unidad 4, la pantalla mostrará "Emparejamiento" de todos, luego presione brevemente el Botón 4 en cualquier unidad, luego la pantalla de la unidad mostrará "Buscando", después al finalizar el emparejamiento, la pantalla muestra "Emparejado" y vuelve al modo de espera.

9.3.4. Paso 4: Después de finalizar el par, presione brevemente el Botón B de la Unidad 1 en la unidad1 y en la unidad2, se iniciará el intercomunicador y la pantalla mostrará "Intercom B". Durante la

conversación a través del intercomunicador, presione brevemente el botón Teléfono para salir del modo de intercomunicador.

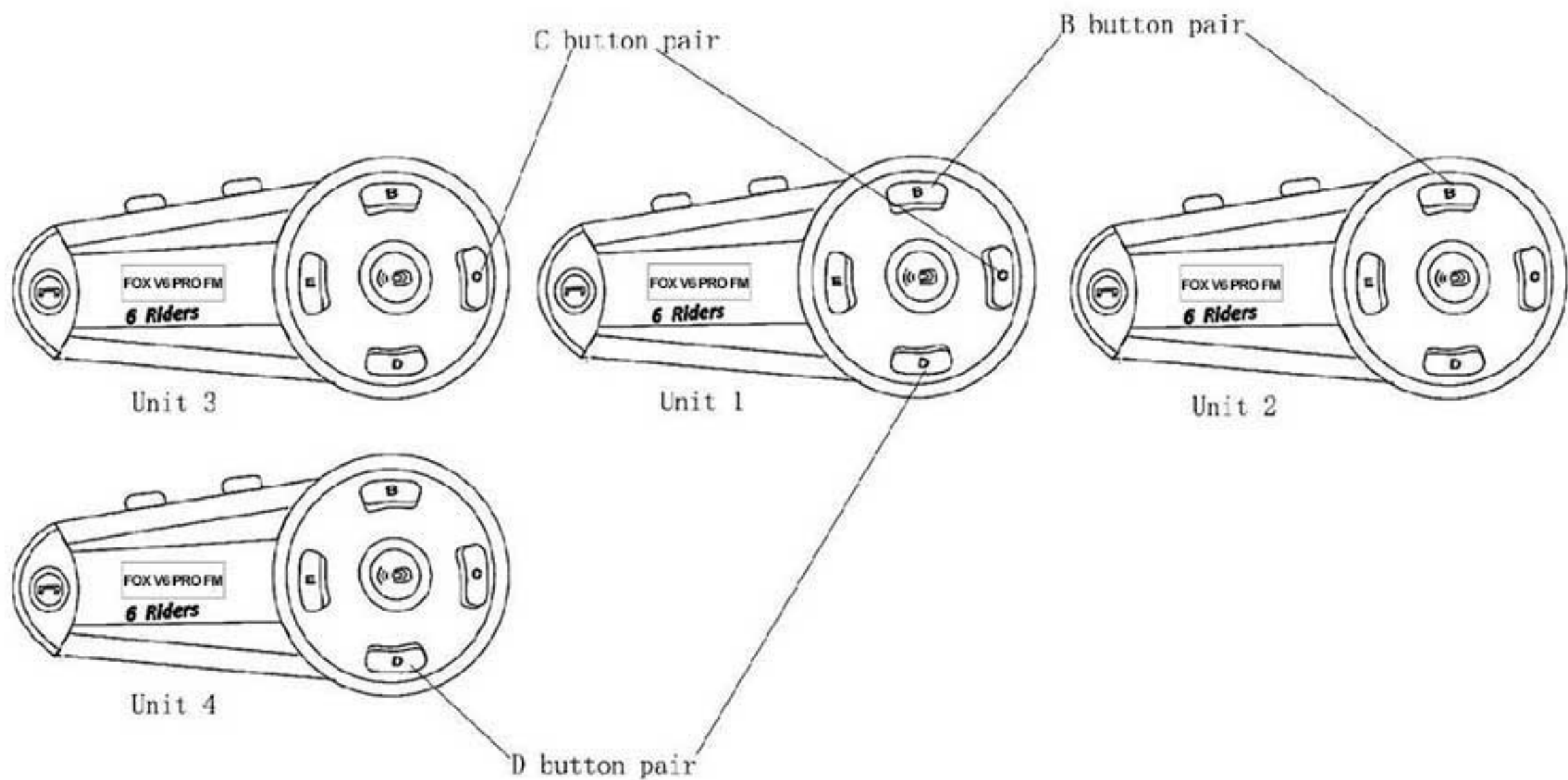
9.3.5. Paso 5: Después de finalizar el par, presione brevemente el Botón C de la Unidad 1 en la unidad1 y en la unidad3, se iniciará el intercomunicador y la pantalla mostrará "Intercom C". Durante la conversación a través del intercomunicador, presione brevemente el botón Teléfono para salir del modo de intercomunicador.

9.3.6. Paso 6: Después de finalizar el par, presione brevemente el botón D de la Unidad 1 en la unidad1 y la unidad4, se iniciará el intercomunicador y se mostrará la pantalla "Intercomunicador D". Durante la conversación a través del intercomunicador, presione brevemente el botón Teléfono para salir del modo de intercomunicador.

9.4. Emparejar cinco auriculares V6 PRO FM y hablar

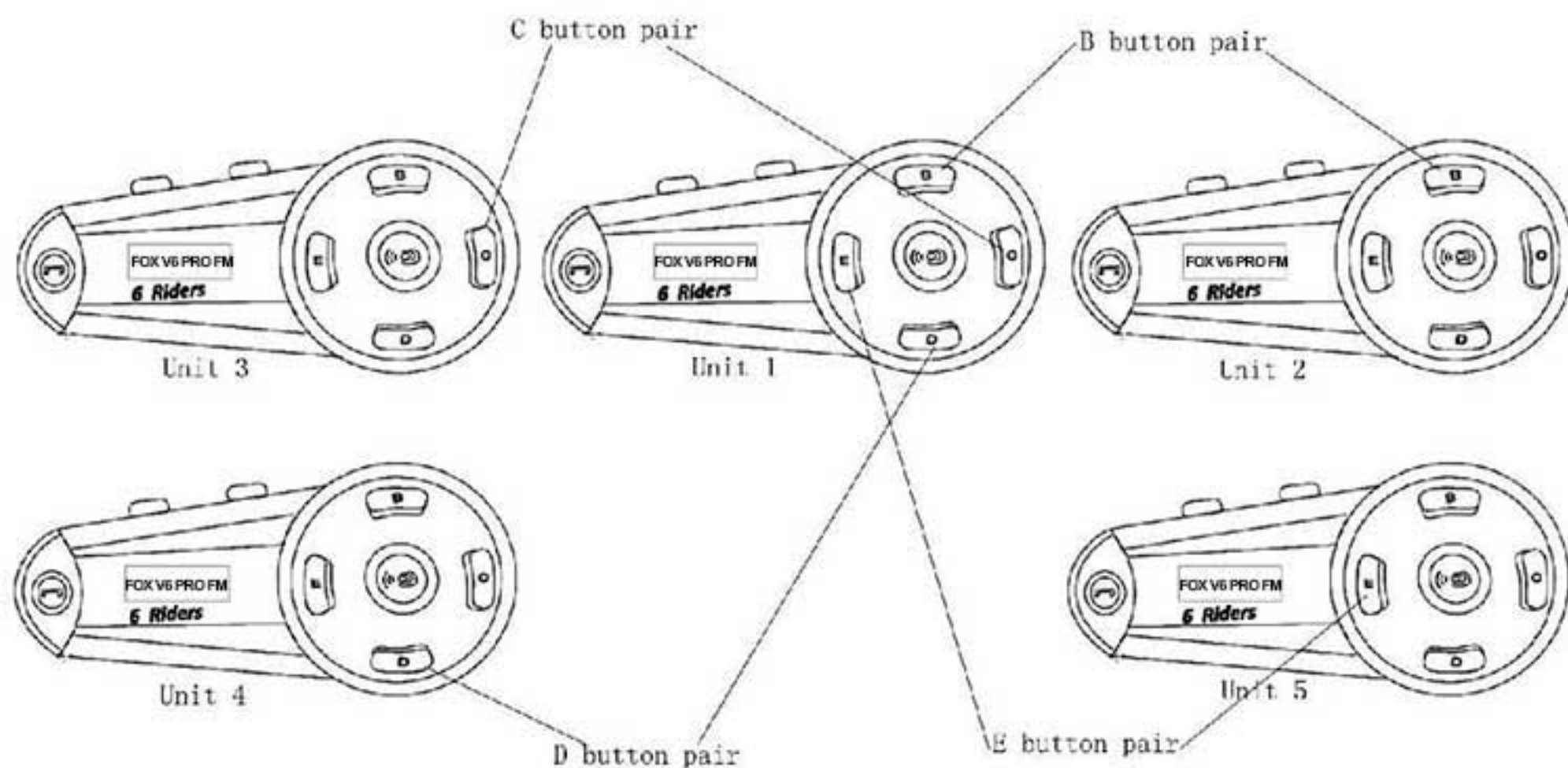



Diagrama esquemático del emparejamiento 6- Fox V6 PRO FM

9.5.1. Paso 1: Encienda la unidad 1 y la unidad 2, luego presione prolongadamente el botón B de la unidad 1 y la unidad 2, la pantalla muestra "Emparejamiento" de todos, luego presione brevemente el botón B en cualquier unidad, luego la pantalla de la unidad "Buscando", después de finalizar el emparejamiento, la pantalla muestra "Emparejado" y vuelve al modo de espera.

9.5.2. Paso 2: Encienda la unidad 1 y la unidad 3, luego mantenga presionada la unidad 1 y la unidad 3 Botón C, la pantalla muestra "Emparejamiento" de todas, luego presione brevemente el Botón C en

cualquiera de las unidades, luego la pantalla de la unidad "Buscando", después de finalizar el emparejamiento, la pantalla muestra "Emparejado" y vuelve al modo de espera.

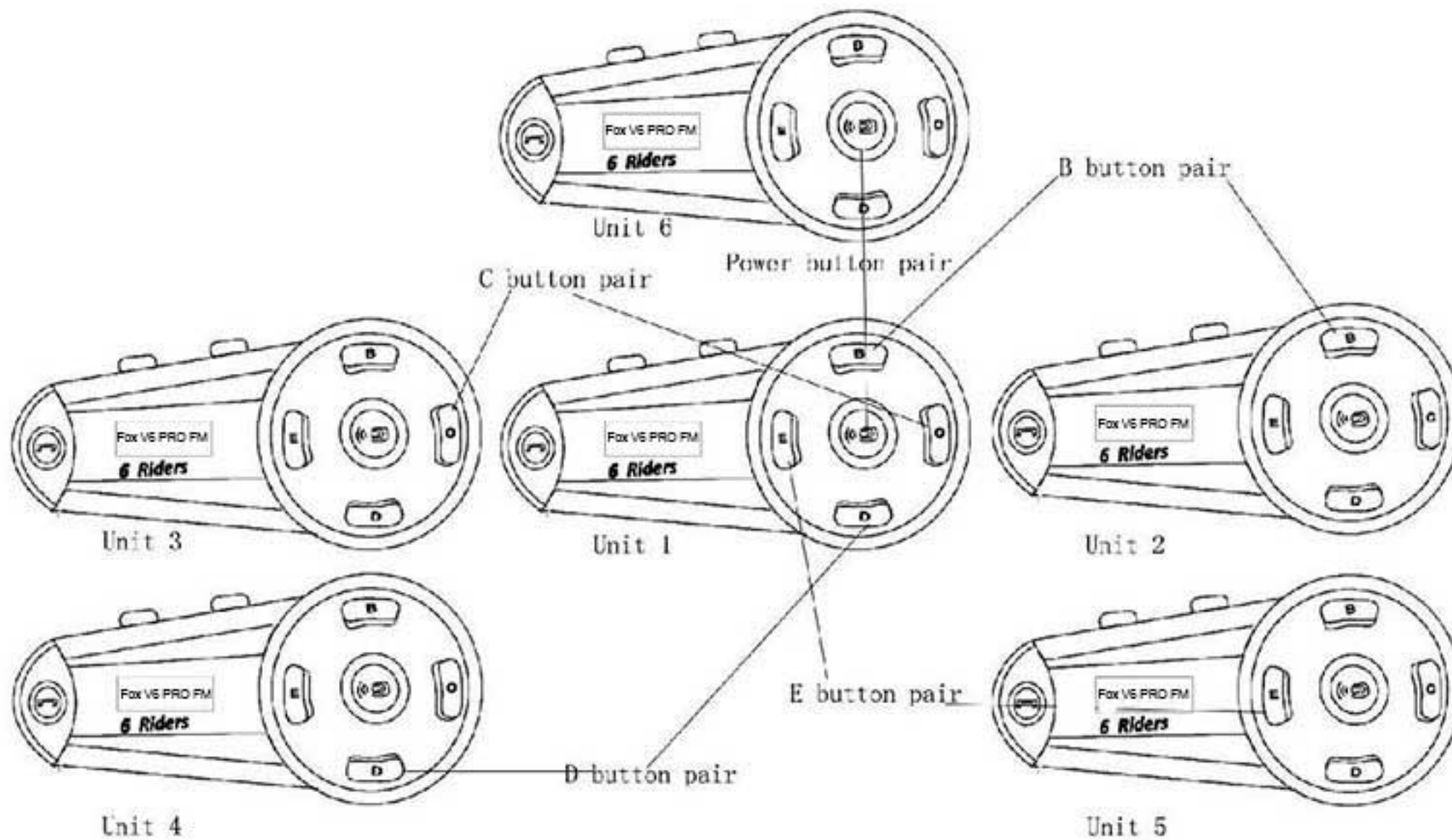
9.5.3. Paso 3: Encienda la unidad 1 y la unidad 4, luego mantenga presionado el botón D de la unidad 1 y la unidad 4, la pantalla mostrará "Emparejamiento" de todos, luego presione brevemente el Botón 4 en cualquier unidad, luego la pantalla de la unidad mostrará "Buscando", después al finalizar el emparejamiento, la pantalla muestra "Emparejado" y vuelve al modo de espera.

9.5.4. Paso 4: Encienda la unidad 1 y la unidad 5, luego presione prolongadamente la unidad 1 y la unidad 5 Botón E, la pantalla muestra "Emparejamiento" de todos, luego presione brevemente el Botón 5 en cualquiera de las unidades, luego la pantalla de la unidad muestra "Buscando", después al finalizar el emparejamiento, la pantalla muestra "Emparejado" y vuelve al modo de espera.

9.5.5. Paso 5: Deje la unidad 1 y la Unidad 6 en estado apagado, luego presione prolongadamente el botón de encendido de la unidad 1 y la unidad 6 durante aproximadamente 6 segundos, la pantalla mostrará "Emparejamiento" de todos, y presione brevemente el botón de Encendido en cualquiera de las unidades, la pantalla de la unidad "Buscando", después de finalizar el emparejamiento, la pantalla muestra "Emparejado" y vuelve al modo de espera.

9.5.6. Paso 6: Después de finalizar el par, presione brevemente el Botón B de la Unidad 1 en la unidad1 y la unidad2, se iniciará el intercomunicador

y la pantalla mostrará "Intercom B". Durante la conversación a través del intercomunicador, presione brevemente el botón Teléfono para salir del modo de intercomunicador.

9.5.7 Paso 7: Después de que el par finalice, presione brevemente el Botón C de la Unidad 1 en la unidad1 y la unidad3, se iniciará el intercomunicador y se mostrará la pantalla "Intercom C". Durante la conversación a través del intercomunicador, presione brevemente el botón Teléfono para salir del modo de intercomunicador.

9.5.8 Paso 8: Después de que el par finalice, presione brevemente el Botón D de la Unidad 1 en la unidad1 y la unidad4, se iniciará el intercomunicador y se mostrará la pantalla "Intercomunicador D". Durante la conversación a través del intercomunicador, presione brevemente el botón Teléfono para salir del modo de intercomunicador.

9.5.9 Paso 9: Después de que el par finalice, presione brevemente el Botón E de la Unidad 1 en la unidad1 y la unidad5, se iniciará el intercomunicador y se mostrará la pantalla "Intercom E". Durante la conversación a través del intercomunicador, presione brevemente el botón Teléfono para salir del modo de intercomunicador.

9.5.10. Paso 10: Después de finalizar el par, presione brevemente el botón de encendido de la Unidad 1 en la unidad1 y la unidad6, se iniciará el intercomunicador y se mostrará la pantalla "Intercom A". Durante la conversación interna, presione brevemente Teléfonobotón para salir del modo de intercomunicador.

10. Especificaciones técnicas:

1. Perfil Bluetooth: 3.0 Soporte: HSP, HFP, A2DP, AVRCP, AGHSP
2. Horas de trabajo: 12 horas
3. Tiempo en espera: 300 horas
4. Tiempo de carga: 3 horas.
5. Batería de litio: 3.7V 650mAh,
6. Dimensiones de la unidad: 87cm * 45cm * 26cm
7. Unidad de peso: 50 g
8. Certificación: CE, ROHS, FCC, TELEC

11. Responder la tercera llamada de intercomunicador:

Cuando dos dispositivos han comenzado a hablar por el intercomunicador, el otro intercomunicador llama, la unidad a la que se llama tiene tono para notificar, y presiona dos veces el botón Teléfono dos veces en la unidad para contestar

Llamada interna entrante.

NOTA: Este equipo ha sido probado y cumple con los límites para un dispositivo digital de Clase B, de conformidad con la parte 15 de las Reglas de la FCC. Estos límites están diseñados para proporcionar una protección razonable contra interferencias perjudiciales en una instalación residencial. Este equipo genera usos y puede irradiar energía de radiofrecuencia y, si no se instala y utiliza de acuerdo con las instrucciones, puede causar interferencias perjudiciales para la radio.

ESCANEE NUESTROS CÓDIGOS QR

a través de su smartphone

ESCANEA ESTE CÓDIGO QR



<https://www.foxcomm-tech.com/>

ESCANEA ESTE CÓDIGO QR



<https://www.foxcomm-tech.com/arg/soporte>

ESCANEA ESTE CÓDIGO QR



<https://www.foxcomm-tech.com/col/soporte>

