



FOXCOMM
SIENTETE LIBRE

GROUP INTERCOM HELMET BLUETOOTH HEADSET



Fleet communication



Connect to any
bluetooth headset



Simultaneous connection
of multiple devices

MANUAL DEL USUARIO

www.foxcomm-tech.com

FOX M2

Español





Directorio

1 Lista de embalaje	32
2 Introducción de las funciones	32
3 Pasos de instalación	33
3.1 Fijación de instalación por pinzas	33
3.2 Fijación de instalación por tablero de velcro	34
4 Pasos de desmontaje del dispositivo maestro	34
5 Introducción al producto	35
6 Instrucciones de operación de botones Bluetooth	36
6.1 Botón de encendido (Bluetooth)	36
6.2 Botón multifuncional	36
6.3 Perilla	37
7 Indicaciones y puntas de estado Bluetooth	38
8 Método de emparejamiento	38
8.1 Dos maneras de M2 de ingresar al estado de emparejamiento	38
8.2 Emparejamiento entre M2 y celular/GPS/MP3	38
8.3 M2 emparejado con diferentes modelos u otras marcas de auriculares	39
8.4 Emparejamiento entre dos M2	39
8.5 Configuración de llamadas grupales	40
8.6 Conexión entre varios dispositivos	41



9	Prioridad funcional	-----	41
10	Especificación	-----	42
11	Notas	-----	42
12	Tarjeta de garantía	-----	43



FOXCOMM
SIENTETE LIBRE

1 Lista de embalaje



Dispositivo maestro Bluetooth

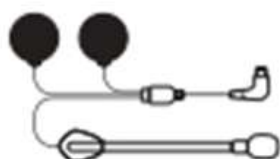

Auriculares y micrófono

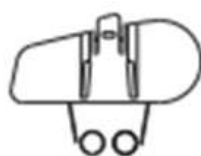

Pinzas



Pinza de velcro



Manual de usuario



Velcro de altavoz



Cable de datos



Destornillador



Two-way Radio Control Cable(Optional)

2 Introducción de las funciones



Comunicaciones de flota



Conexión a cualquier auricular Bluetooth



Conexión sincrónica de múltiples dispositivos



1000 metros de distancia



Conexión a dos celulares al mismo tiempo



Música estéreo A2DP



Llamada de voz



Punta de voz



Uso durante la carga



Bluetooth



Radio FM incorporada



Conexión al intercomunicador



Control de reproducción



Impermeable



Control de ruido



3 Pasos de instalación

3.1 Fijación de instalación por pinzas

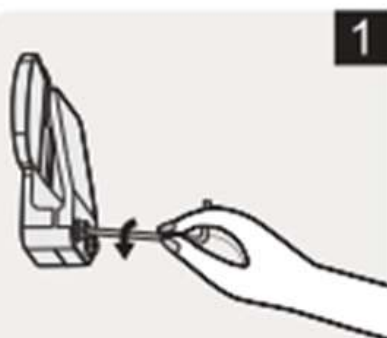

1
Afloje el tornillo en la parte posterior de la pinza con el destornillador provisto.



2
Levante el forro interno izquierdo del casco, enganche la pinza a la posición adecuada y atornille el tornillo.



3
Deslice hacia abajo con la pista en la parte posterior del dispositivo maestro correspondiente a la pista de la pinza.



4
Levante el forro interno en la posición de oreja del casco y pega la cara adhesiva de velcro.

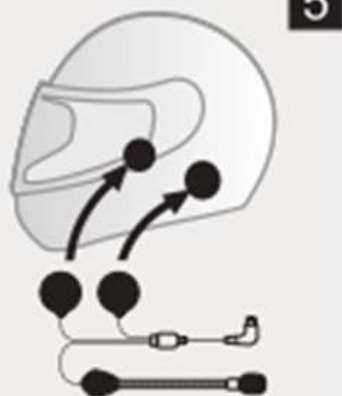

5
Pegue la cara adhesiva del gancho de altavoz (pegue el altavoz de cable corto a la izquierda).



6
Pegue el tablero adhesivo en forma de mariposa a la posición apropiada izquierda del casco, alinee el micrófono a la posición de boca, organice el cable y el forro interno.



7
Inserte el enchufe en la toma de auricular para completar la instalación.



3.2 Fijación de instalación por tablero de velcro



Consulte 3.1 para los pasos de instalación de altavoz y micrófono.

4 Pasos de desmontaje del dispositivo maestro



FOXCOMM
SIENTETE LIBRE

5 Introducción al producto



FOXCOMM
SIENTETE LIBRE

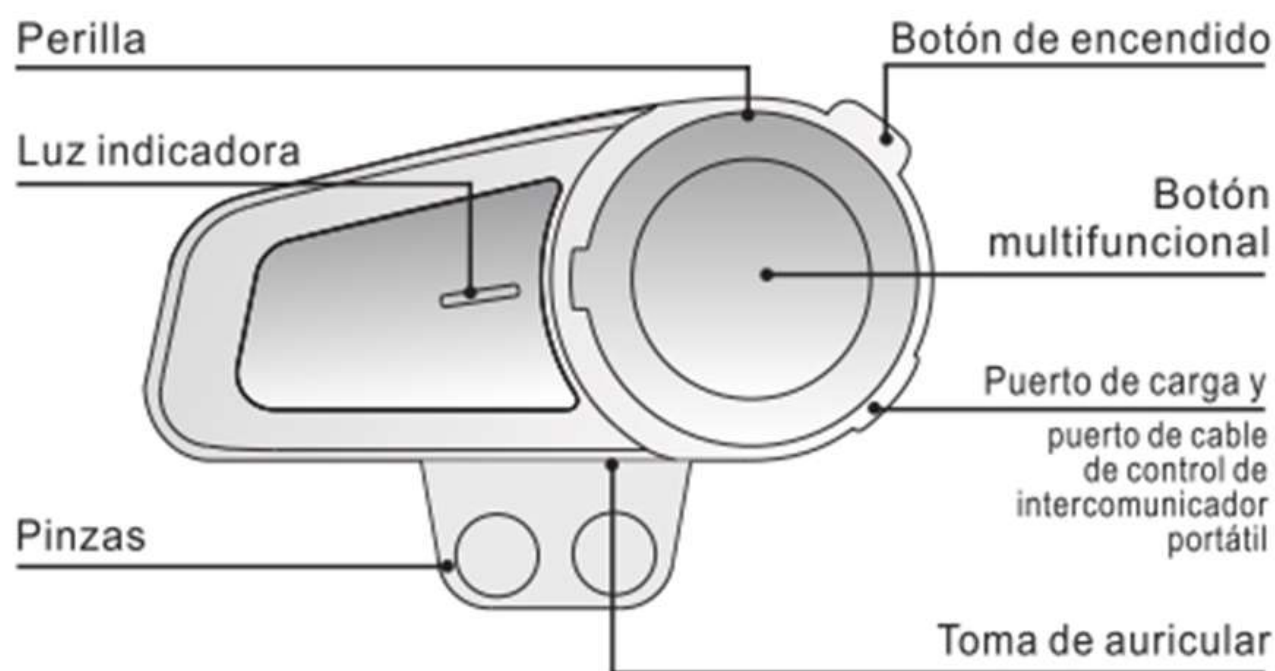

Español

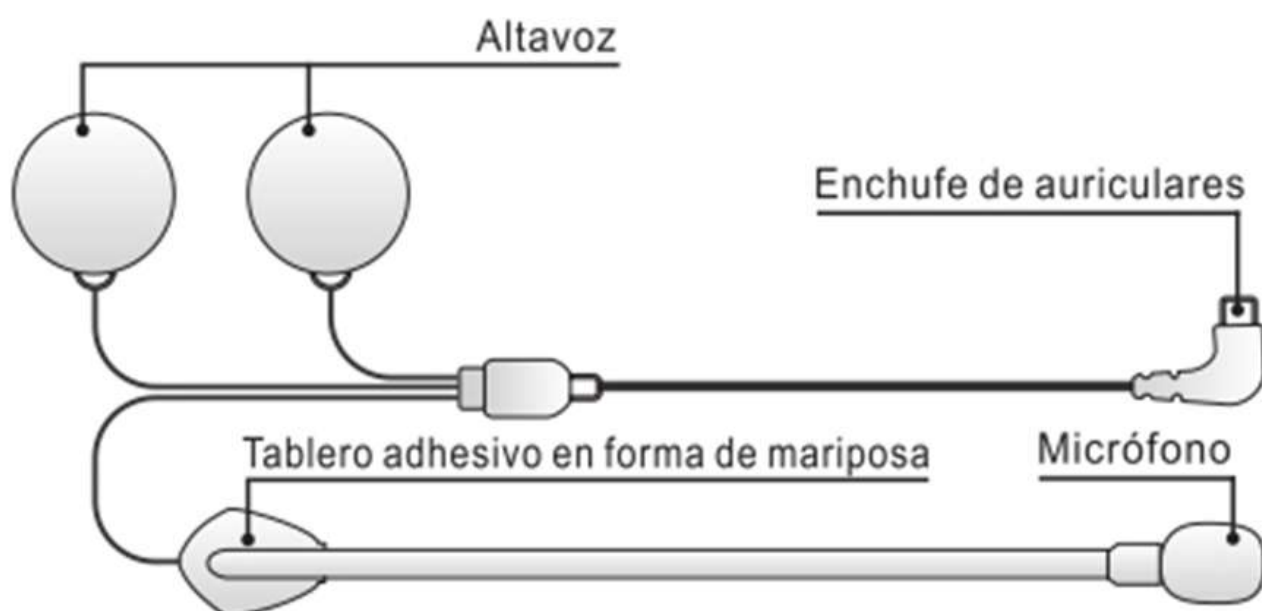

6. Instrucciones de operación de botones



6.1 Botón de encendido

- **Modo de emparejamiento** (Mantenga pulsado durante 6 segundos en el estado de apagado, hasta que escuche "Pairing", la luz roja y la luz azul parpadean alternativamente.)
- **Encender** (Mantenga pulsado durante 3 segundos en el estado de apagado, hasta que escuche "Welcom to use Maxto Product", la luz Bluetooth mantiene iluminada durante 1 segundo.)
- **Eliminar el dispositivo emparejado** (En el estado de encendido, mantenga pulsado el botón de encendido hasta que escuche "power off", no suelte la mano, siga pulsando durante 3 segundos, hasta que escuche "Dudu", la luz roja parpadea rápidamente tres veces.)
- **Iniciar la intercomunicación Bluetooth**(En el estado conectado, pulse una vez el botón de encendido, después de conecte exitosamente, escuchará "Intercom Connected".)
Atención: cuando B está conectado a A y C, si B necesita iniciar la intercomunicación a A, necesita pulsar el botón de encendido dos veces, pero solo necesita pulsar una vez si B necesita inicia la intercomunicación a C.
- **Apagar** (Mantenga pulsado durante 5 segundos en el estado de encendido, hasta que escuche "Power Off", la luz roja mantiene iluminada durante 1 segundo.)
- **Terminar la intercomunicación Bluetooth** (Pulse brevemente durante la intercomunicación, escuchará "Intercom disconnected".)

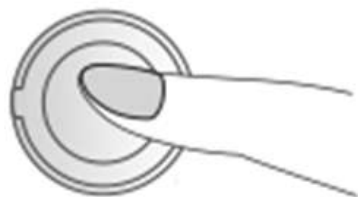

6.2 Botón multifuncional

- **Modo de emparejamiento**(Mantenga pulsado durante 6 segundos en el estado de encendido, hasta que escuche "Pairing", la luz roja y la luz verde parpadean alternativamente.)

- **Atender la llamada** (Cuando hay llamada en el estado de conexión, pulse una vez para atender la llamada o se contestará automáticamente después de 10 segundos sin ninguna operación, escuchará "Dong, Dong".)
- **Rechazar la llamada** (Mantenga pulsado durante 2 segundos al haber llamada, escuchará "Dong, Dong".)
- **La voz se cambia entre los auriculares Bluetooth y el teléfono al llamar** (Mantenga pulsado durante 2 segundos durante la llamada, escuchará "Dong".)
- **Terminar la llamada** (Pulse una vez al llamar, escuchará "Dong".)
- **Llamada de voz** (Haga doble clic cuando no hay llamada, escuchará "Voice Dial".)
- **Reproducción/ pausa de música** (Pulse una vez en el estado de conexión.)
- **Cambio entre modo Bluetooth y FM** (En el estado de encendido, haga triple veces el botón multifuncional, escuchará "Bluetooth mode" o "FM mode".)



6.3 Perilla

- **Aumento de volumen** (En estado de llamada / intercomunicación / reproducción de música / FM, gire en sentido horario y mantenga pulsado hasta que aumente al volumen requerido, habrá tono "toot" al volumen máximo.)
- **Reducción de volumen** (En estado de llamada / intercomunicación / reproducción de música / FM, gire en sentido antihorario y mantenga pulsado hasta que disminuya al volumen requerido, habrá tono "toot" al volumen mínimo.)
- **Canción/estación siguiente** (Al reproducir música / FM, gire en sentido horario la perilla una vez.)
- **Canción/estación anterior** (Al reproducir música / FM, gire en sentido antihorario la perilla una vez.)



7. Indicaciones y puntas de estado Bluetooth

- **Estado de encendido** (Al conectar Bluetooth, escuchará "Bluetooth connected", la luz indicadora azul parpadea una vez cada 6 segundos, al desconectar Bluetooth, escuchará "Bluetooth disconnected", la luz indicadora azul parpadea dos veces cada 6 segundos.)
- **Alarma de batería baja** (En el estado de encendido, se advertirá una vez "Battery Low" cada 60 segundos, la luz indicadora se convierte en parpadeo en rojo.)
- **Estado de carga** (Al cargar, se ilumina en rojo, después de completar la carga, se apaga la luz roja.)
- **Punta de voz de nivel de batería al encender** (Cuando hay suficiente nivel de batería, se advertirá "Battery Full", "Battery Medium" para el nivel medio de batería, "Battery Low" para insuficiente nivel de batería.)

8. Método de emparejamiento



FOXCOMM
SIENETE LIBRE

8.1 Dos maneras de M2 de ingresar al estado de emparejamiento

Manera 1: Cuando M2 está apagado, presionan el botón de inicio durante 6 segundos;

Manera 2: Cuando M2 está encendido, presionan el botón de multifunción durante 6 segundos.

Sueltan el botón después de escuchar "Pairing", las luces roja y azul parpadean alternativamente, lo cual significa que M2 entra al estado de emparejamiento.

8.2 Emparejamiento entre M2 y celular/GPS/MP3

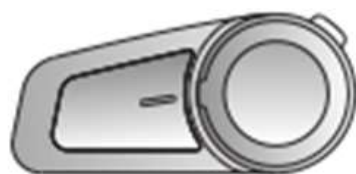

Paso 1 Ponen dentro de 1 metro del rango visible el M2 y el celular.

Paso 2 Sigán los pasos de 8.1 para poner M2 en el estado de emparejamiento.

Paso 3 Encienden la función de la búsqueda de Bluetooth, escogen M2 y van a escuchar "connected", lo cual significa que la conexión se ha completado.

8.3 M2 emparejado con diferentes modelos u otras marcas de auriculares



Paso 1 Coloque el M2 y los auriculares de diferentes modelos u otras marcas dentro de un rango visual de 1 metro.

Paso 2 Encienda diferentes modelos u otras marcas de auriculares para que coincidan con el estado del teléfono móvil.

Paso 3 Sigán los pasos de 8.1 para poner M2 en el estado de emparejamiento.

Paso 4 Presionan el Botón de encendido M2, buscará automáticamente diferentes modelos u otras marcas de auriculares para emparejar, escuchar "intercom connected" indica que el emparejamiento ya se ha completado y pueden empezar la intercomunicación.

Nota 1: En el paso 4, debe ser M2 el que inicia la conexión del emparejamiento.

Nota 2: En el estado de intercomunicación, al presionar el botón de inicia de M3, se desconecta la intercomunicación, y lo presionan otra vez, se vuelve a conectar.

8.4 Emparejamiento entre dos M2



Paso 1 Ponen dos M2 dentro de 1 metro del rango visible.

Paso 2 Sigán los pasos de 8.1 para poner los dos M2 en el estado de emparejamiento.

Paso 3 Presione cualquier tecla multifunción M2 o tecla de encendido, va a buscar otro M2 para emparejar, escuchar "intercom connected" significa que el emparejamiento se ha terminado, y pueden empezar la intercomunicación.



8.5 Configuración de llamadas grupales

Nota: A y F no están conectados.

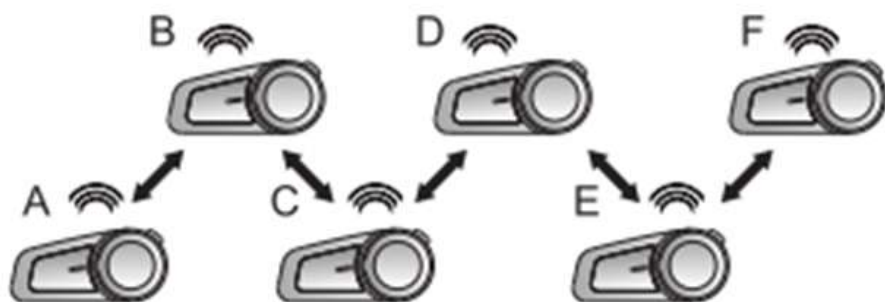

Paso 1 Borrar la historia de emparejamiento entre A y F

Presionan los botones de inicio de A y F durante 5 segundos, al escuchar el pitido "power off" siguen presionarlos durante 3 segundos.

Paso 2 Los miembros se emparejan entre sí según la siguiente orden (consulten 8.4)

- 2.1 Emparejamiento entre A y B;
- 2.2 Emparejamiento entre B y C;
- 2.3 Emparejamiento entre C y D;
- 2.4 Emparejamiento entre D y E;
- 2.5 Emparejamiento entre E y F.

Paso 3 Ponerse en contacto entre ABCDE y F

- 3.1 Presionan el botón de inicio de D o E para conectarse entre sí;
- 3.2 Presionan el botón de inicio de C o D para conectarse entre sí;
- 3.3 Presionan el botón de inicio de B o C para conectarse entre sí;
- 3.4 Presionan el botón de inicio de A o B para conectarse entre sí.

En el caso de E y F, después de terminar el paso 2, todavía están conectados. En este momento se terminó el emparejamiento entre A, B, C, D, E y F, y pueden empezar la intercomunicación grupal.



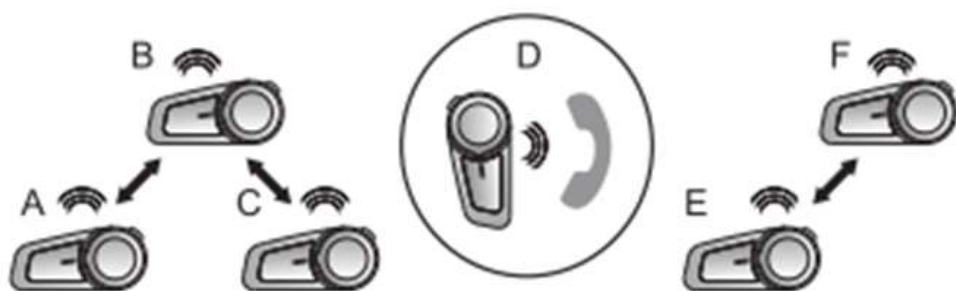

Nota: En la intercomunicación grupal de 6 personas, si el miembro D tiene una llamada, va a salir temporalmente del grupo, y ABC se formarán en un grupo, E y F otro grupo.

Cuando termine la llamada de D, va a conectarse automáticamente con la intercomunicación grupal y esta vuelve a la normalidad.

8.6 Conexión entre varios dispositivos

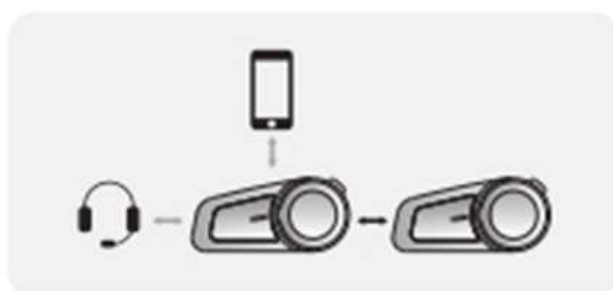
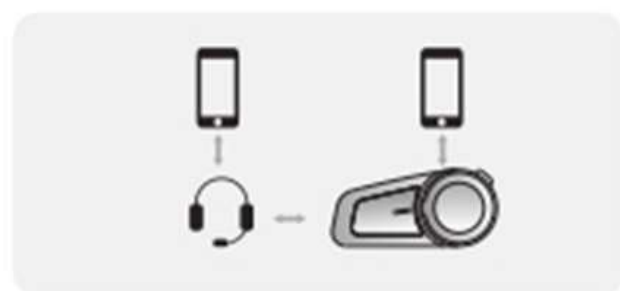

Nota: Si el dispositivo no maxto con función de intercomunicación conectado con un celular entra en la intercomunicación grupal de M2, es posible que cause la llamada de internet anormal, y si no conecta con el celular no habrá influencia.

9. Prioridad funcional

Primera: Intercomunicación entre celular & adaptador

Segunda: Intercomunicación de intercomunicador

Tercera: Intercomunicación de Bluetooth

Cuarta: FM & música



FOXCOMM
SIENTETE LIBRE



10. Especificación

Distancia del trabajo	1000m
Tiempo de espera del Bluetooth	200horas
Tiempo de trabajo del Bluetooth	10horas
Tiempo de carga	alrededor de 2.5horas
Interfaz de carga	Micro USB universal de Androide
Tipo de batería	Batería recargable de polímero de litio
Requerimiento de fuente de alimentación	5V=1A
Temperatura de trabajo	14F-131F (-10°C-55°C)
Temparatura de almacenamiento	-4F-140F (-20°C~60°C)

- * Según el estado de uso y el tipo de celular, el tiempo actual será diferente.
- * La distancia de trabajo cambiará por la influencia del entorno y clima.

11. Notas

1. La temperatura adecuada de almacenamiento está entre -20°C y 60°C, por favor no lo guarden bajo una temperatura demasiado baja o alta, en caso contrario, influirá el tiempo de uso del producto;
2. Por favor no lo pongan en el fuego para evitar la explosión;
3. Si no lo usan a largo tiempo, por favor lo guardan en lugar seco y lo cargan a plazo fijo(una vez cada tres meses), para asegurar su trabajo normal.



FOXCOMM
SIENTETE LIBRE

ESCANEE NUESTROS CÓDIGOS QR

a través de su smartphone

ESCANEA ESTE CÓDIGO QR



<https://www.foxcomm-tech.com/>

ESCANEA ESTE CÓDIGO QR



<https://www.foxcomm-tech.com/arg/soporte>

ESCANEA ESTE CÓDIGO QR



<https://www.foxcomm-tech.com/col/soporte>





FOXCOMM
SIENTETE LIBRE